

SÉRIE SONIC AVEC BRAS ROTATIF

pour un rendement supérieur



SONIC RTG

BRAS ROTATIF SEMI-AUTOMATIQUE

OPTIONS POPULAIRES

- Augmentation de la hauteur d'emballage
- Ensemble de pesage intégré
- Chariot pour pellicule de 30po
- Système de sécurité dans l'aire d'emballage
- Découpage automatique de pellicule
- Augmentation de la vitesse du bras

FICHE TECHNIQUE

➤ Vitesse de rotation du bras	Ajustable jusqu'à 16 tours/min.
➤ Type d'activation	Semi-automatique complet
➤ Hauteur max. de palette	84po
➤ Diamètre max. de palette	76po
➤ Ratio pré-étirement	250% standard
➤ Dimensions max. de palette	54po x 54po
➤ Alimentation électrique	115/1/60 15amp
➤ Garantie	3/5 ans

Le chariot à pellicule x-stretch procure une incroyable économie de pellicule et un emballage légendaire

- ✓ Utilise pellicule de 20po
- ✓ Tension à réglage électronique
- ✓ Ratio de pré-étirement de 250%, autres disponibles
- ✓ Guidage du chariot à billes
- ✓ Ajustement automatique des coins
- ✓ Rouleaux d'étirement garantis à vie

Le système Sonic RTG est de fabrication robuste en acier de structure. Le bras rotatif est soutenu par une couronne de roulement pour un entretien minimal

- ✓ Chassis d'acier de structure
- ✓ Chassis auto-portant
- ✓ Accès aisé au composantes
- ✓ Moteur d'entraînement de ½ HP
- ✓ Entraînement de bras par chaîne à rouleaux
- ✓ Support du bras rotatif par couronne de roulement

L'interface operateur convivial a ecran tactile permet des ajustements rapides pour tout type de palettes

- ✓ Détection automatique de la hauteur
- ✓ Compteur de tours haut/bas de 1 à 10
- ✓ Démarrage et arrêt progressif du bras
- ✓ Deux vitesses ajustables du chariot pour pellicule
- ✓ Verrouillage des paramètres d'emballage
- ✓ Photo-cellule d'arrêt devant le bras rotatif
- ✓ Position de démarrage automatique du bras

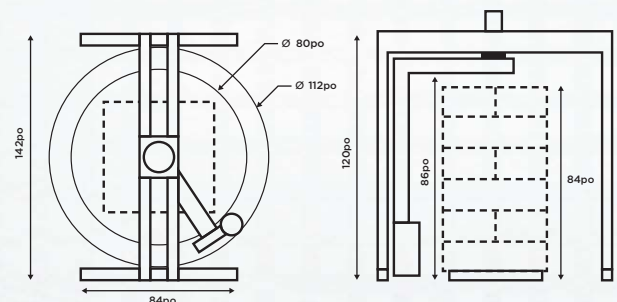

SONIC RTG

Machi

3245 Bd. Pitfield, Saint-Laurent, QC Canada H4S 1H3

info@strapco.ca www.strapco.ca

514 683 0555

514 683 0557

Strapco